

Produktpalette

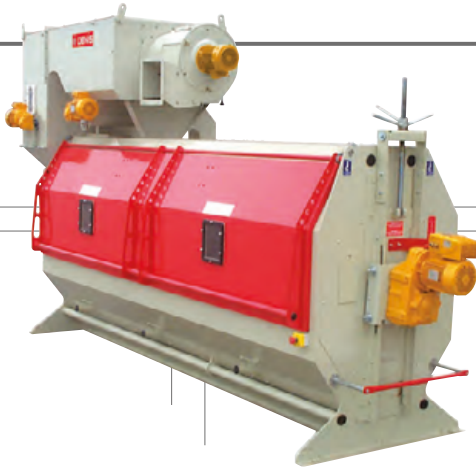

GETREIDEREINIGUNG
31

32

33

34

35

36

31 Nettoyeurs à cribles rotatifs - Débit jusqu'à 250 t/h
 Rotary drum cleaners - Output up to 250 t/h
 Trommelsiebreniger - Leistung bis 250 t/h
 Limpiadores rotativos - Rendimiento hasta 250 tm/h

33 Cyclones
 Cyclones
 Zykhone
 Ciclones

35 Boîtes à cascade - Débit jusqu'à 100 t/h
 Aspiration Box - Output up to 100 t/h
 Windsichter - Leistung bis 100 t/h
 Caja de aspiración - Rendimiento hasta 100 tm/h

32 Nettoyeurs circulaires - Débit jusqu'à 30 t/h
 Circular aspirators - Output up to 30 t/h
 Vorreiniger - Leistung bis 30 t/h
 Limpiadoras circulares - Rendimiento hasta 30 tm/h

34 Nettoyeurs séparateurs à cribles plans -
 Débit 15 à 100 t/h
 Cleaner separator (flat bed) - Output 15 - 100 t/h
 Siebreiniger - Leistung 15 - 100 t/h
 Limpiadoras separadoras - Rendimiento hasta 15 - 100 tm/h

36 Emoteurs rotatifs - Débit jusqu'à 250 t/h
 Rotary scalpers - Output up to 250 t/h
 Trommelvorreiniger - Leistung bis 250 t/h
 Prelimpiador rotativo - Rendimiento hasta 250 tm/h



G a m m e g é n é r a l e d e n o s f a b r i c

FÖRERSCHNECKEN

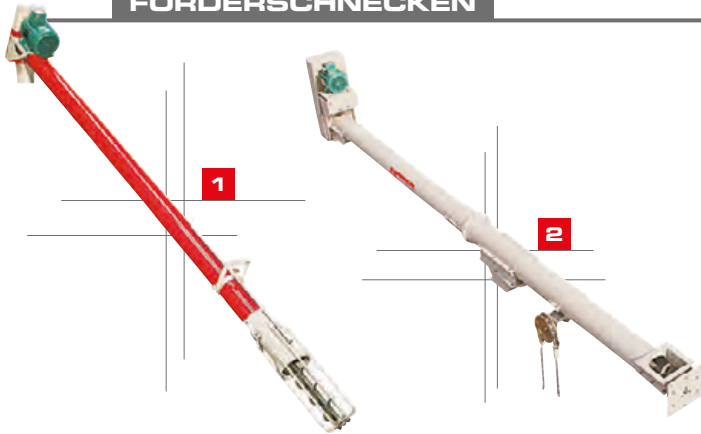

TROGSCHNECKEN

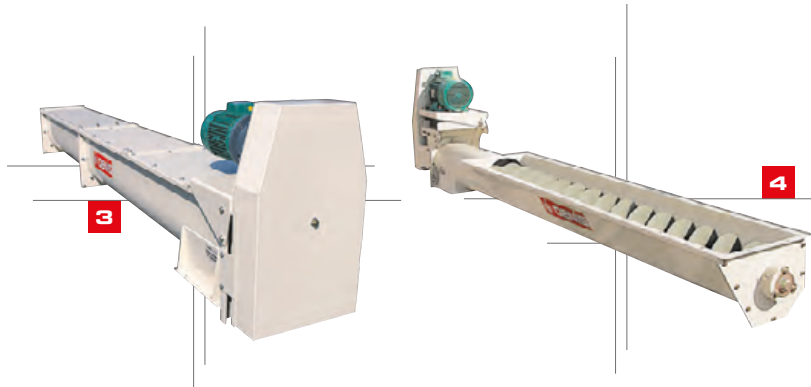

TROGKETTENFÖRDERER

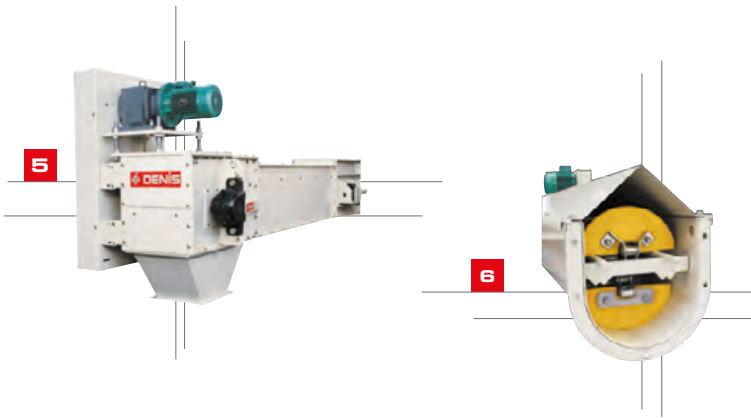

FÖRDERBÄNDER



ELEVATOREN



1 Vis élévatrices \varnothing 100 à 400 - Débit jusqu'à 200 t/h
Screw elevators \varnothing 100 - 400 - Output up to 200 t/h
Förderschnecken \varnothing 100 - 400 - Förderleistung bis 200 t/h
Sifines elevadores \varnothing 100 a 400 - Rendimiento hasta 200 tm/h

2 Vis 'horizontales' sous tube - Débit jusqu'à 200 t/h
Tubular screw conveyors - Output up to 200 t/h
Horizontal-Rohrschnecken - Förderleistung bis 200 t/h
Sifines 'horizontales' en tubo - Rendimiento hasta 200 tm/h

3 Vis en auge - Débit jusqu'à 100 m³/h
Troughed screw conveyors - Output up to 100 m³/h
Trogschnecken - Förderleistung bis 100 m³/h
Sifines en media caña - Rendimiento hasta 100 m³/h

4 Vis en auge asymétrique - Débit jusqu'à 100 m³/h
Asymmetrical troughed conveyors - Output up to 100 m³/h
Asymmetrische Trogschnecken - Förderleistung bis 100 m³/h
Sifines en media caña asimétricos - Rendimiento hasta 100 m³/h

5 Transporteurs à chaîne - Débit jusqu'à 300 t/h
Chain conveyors - Output up to 300 t/h
Trogkettenförderer - Förderleistung bis 300 t/h
Transportadores de cadena - Rendimiento hasta 300 tm/h

6 Transporteurs à chaîne en auge - Débit jusqu'à 40 m³/h
Troughed chain conveyors - Output up to 40 m³/h
Kettenförderer im Schalentrog - Förderleistung bis 40 m³/h
Transportadores de cadena en medio punto - Rendimiento hasta 40 m³/h

7 Convoyeurs à bande - Débit jusqu'à 400 m³/h
Belt conveyors - Output up to 400 m³/h
Förderbänder - Förderleistung bis 400 m³/h
Cintas transportadoras - Rendimiento hasta 400 m³/h

8 Elévateurs à godets - Débit jusqu'à 300 t/h
Bucket elevators - Output up to 300 t/h
Becherelevatoren - Förderleistung bis 300 t/h
Elevadores de cangilones - Rendimiento hasta 300 tm/h

9 Elévateurs à palettes (avec/sans vis conique)
Paddle elevators (with/without tapered intake screw)
Kettenelevatoren (mit/ohne konischer Zuführschnecke)
Elevadores de paletas (con/sin sinfin cónico)

10 Elévateurs à godets basculants - Pendulum bucket elevators
Pendelbecherwerk - Elevadores de cangilones basculantes



LANDWIRTSCHAFTLICHE PRODUKTPALETTE



LÖSUNGEN OHNE FUNDAMENTARBEITEN

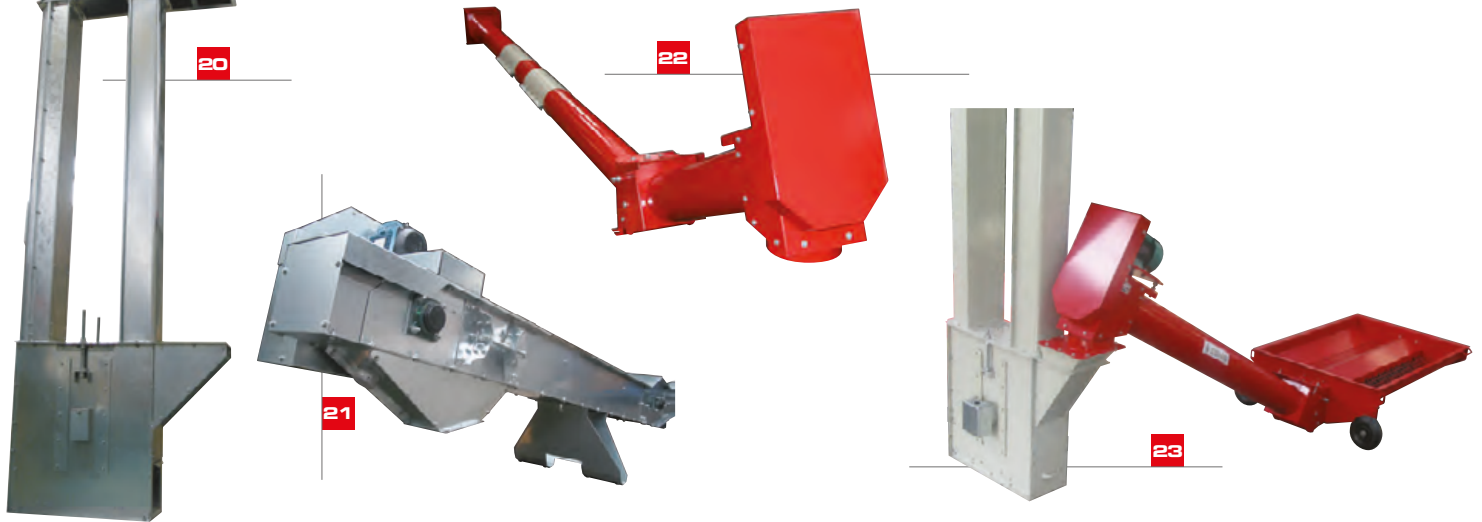

11 Vis adaptable derrière remorque - Débit jusqu'à 30 t/h
Adaptable screw elevator on trailer - Output up to 30 t/h
Schnecke für Anhänger-Heckanbau - Förderleistung bis 30 t/h
Sifinín detras remolque - Rendimiento hasta 30 Tm/h

12 Vis élévatrices ø 100 ø 125 - Screw elevators ø 100 ø 125
Förderschnecken ø 100 ø 125 - Sifines elevadores ø 100 ø 125

13 Vis élévatrices repliables sur chariot ø 160 ø 219
Screw elevators on undercarriage ø 160 ø 219
Rohrschnecken mit Fahrgestell ø 160 ø 219
Sifines elevadores sobre carro ø 160 ø 219

14 Elévateur à godets n°8 - Belt and bucket elevator N°8
Becherelevatoren Nr. 8 - Elevadores de cangilones N°8

15 Appareil de traitement de semences - Seed treatment equipment
Beizgerät für Saatgut - Maquinas de tratamiento

16 Aérateur de grains - Grain aerator
Körnerdurchlüftungsgebläse - Aireador de granos

17 Vis de vidange amovibles - Débit jusqu'à 40 t/h
Removable sweep augers - Output up to 40 t/h
Tragbare Fegeschnecken - Leistung bis 40 t/h
Sifines amovibles - Rendimiento hasta 40 tm/h

18 Ventilateurs - Fans - Belüftungsgebläse - Ventiladores

19 Vis élévatrices à tête démontable ø 125 à 240
Screw elevators with demountable head ø 125 to 240
Steigschnecken mit abnehmbarem Kopf ø 125 bis 240
Sifines elevadores con cabezal desmontable ø 125 a 240

20 Elévateurs à godets galvanisés EGF
Belt and bucket elevators galvanised EGF
Becherelevatoren verzinkt EGF - Elevadores de cangilones

21 Transporteurs à chaîne galvanisés TCF
Chain conveyors galvanised TCF
Kettenförderer verzinkt TCF - Transportadores de cadena TCF

22 Vis horizontale ø 200 ø 219 VHF
Tubular screw conveyors ø 200 ø 219 VHF
Horizontal-Rohrschnecken ø 200 ø 219 VHF
Sifines horizontales en tubo ø 200 ø 219 VHF

23 Trémie mobile - Débit jusqu'à 120 t/h
Swing away hopper - Output up to 120 t/h
Fahrbare Annahmeschnecke mit Trichter - Förderleistung bis 120 t/h
Tolva de molino desplazable - Rendimiento hasta 120 tm/h





AUSTRAGSSYSTEME



24

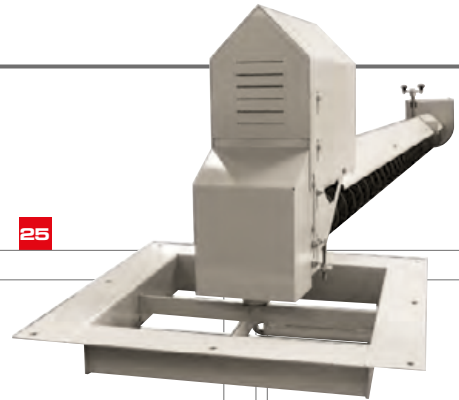

25



26



27



28

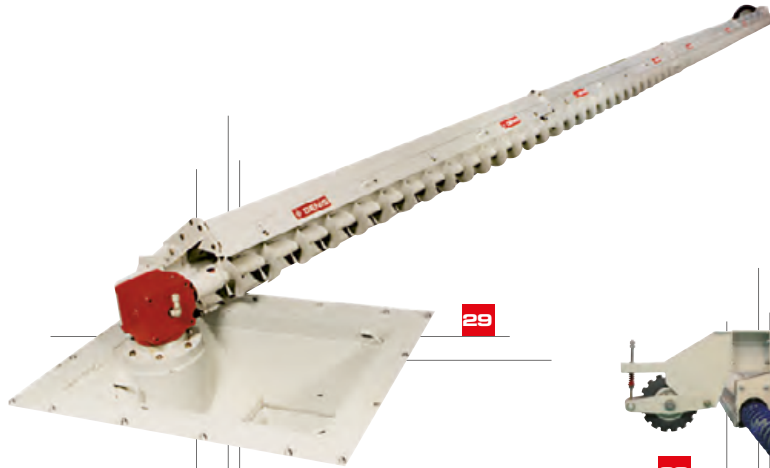

29

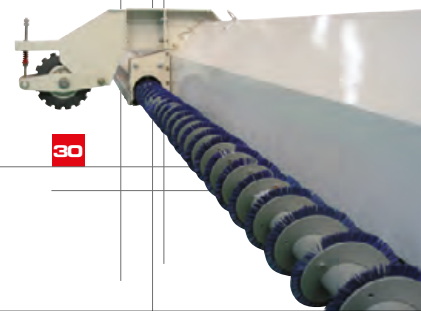

30

24 Extracteurs rotatifs - Débit jusqu'à 100 m³/h
Rotary extractors - Output up to 100 m³/h
Rotierende Zwangsaustragung - Leistung bis 100 m³/h
Extractores rotativos - Rendimiento hasta m³/h

25 Vis de vidange DPM - Débit résiduel jusqu'à 30 t/h
Sweep auger DPM - Output up to 30 t/h
Silorestentleerung, Typ DPM - Leistung bis 30 t/h
Sinfin de vaciado integral, version DPM - Rendimiento hasta tm/h

26 Extracteur à vis multiples - Débit jusqu'à 100 m³/h
Multiple screw extractors - Output up to 100 m³/h
Mehrfahrschneckenaustrag - Leistung bis 100 m³/h
Extractores multiples - Rendimiento hasta 100 m³/h

27 Vis horizontales d'extraction - Débit jusqu'à 120 m³/h
Tubular extracting screws - Output up to 120 m³/h
Waagerechte Austrageschnecken - Leistung bis 120 m³/h
Sinfines horizontales de extracción - Rendimiento hasta 120 m³/h

28 Vis de vidange DNS - Débit résiduel jusqu'à 100 t/h
Sweep auger DNS - Residual output up to 100 t/h
Silorestentleerung, Typ DNS - Leistung bis 100 t/h
Sinfin de vaciado integral, version DNS - Rendimiento hasta 100 tm/h

29 Vis de vidange BM - Débit résiduel jusqu'à 250 t/h
Sweep auger BM - Residual output up to 250 t/h
Silorestentleerung, Typ BM - Leistung bis 250 t/h
Sinfin de vaciado integral, version BM - Rendimiento hasta 250 tm/h

30 Brosse balayeuse pour vis de vidange intégrale
Sweeping brush to fit sweep augers
Fegebürste für Silorestentleerung
Brocha para sinfin de vaciado integral

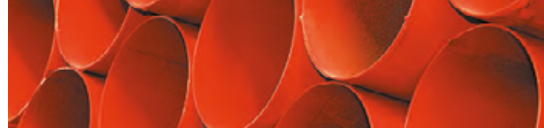

LAGERUNG

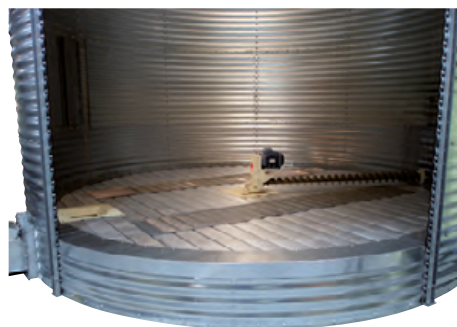

37

38

37 Cellules rondes galvanisées - Capacité jusqu'à 650 tonnes
 Round silos galvanised - Capacity up to 650 tonnes
 Stahl-Rundsilos verzinkt - Lagerkapazität bis 650 Tonnen
 Silos redondos galvanizados - Capacidad hasta 650 toneladas

38 Plancher ventilé "anticontamination"
 Ventilated floor anticontamination
 Belüftungsboden zur Prävention von Kontamination
 Suelo ventilado anticontaminación

ROHR- UND FORMTEILE

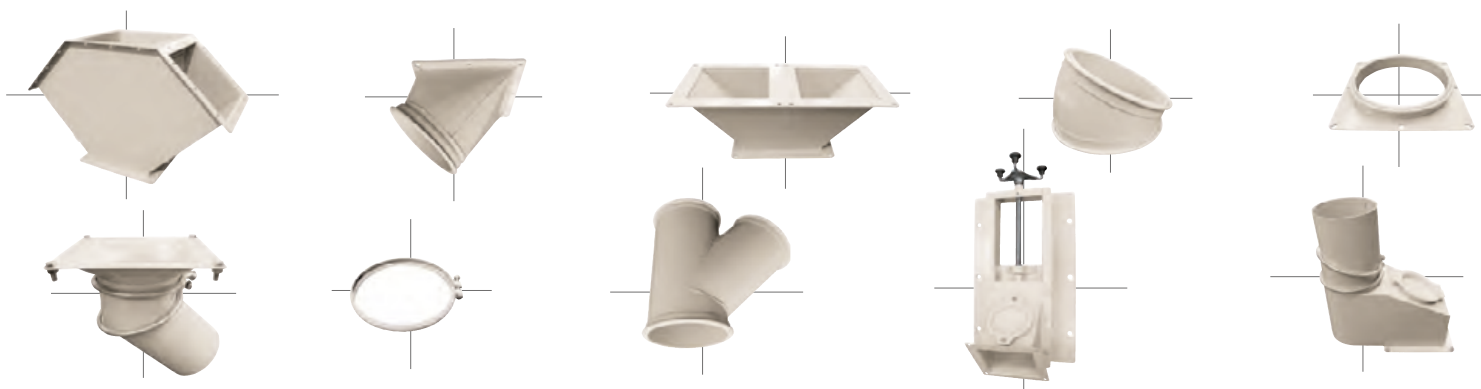

Les caractéristiques portées sur cette documentation sont données à titre indicatif et peuvent être modifiées à tout moment sans préavis, pour l'amélioration du produit. Ces changements ne peuvent en aucun cas engager la responsabilité du constructeur.



DENIS PRIVÉ GmbH
 Förder- und Lagertechnik
 Dieselstraße 30
 61200 Wölfersheim - Berstadt
 Telefon +49 (0) 6036/ 8 29 97 - 0
 office@denis.de
 denis-privé.de

